

1937

Hjaki 1937

Der Ingenieur H. Kinvall stellte 1937 in der Zeitschrift „Motor und Sport“ sein Dreirad vor, das auch als Lieferwagen zu nutzen sein sollte. Technische Daten sind nicht bekannt. Eine Serienfertigung kam wohl nicht zustande.

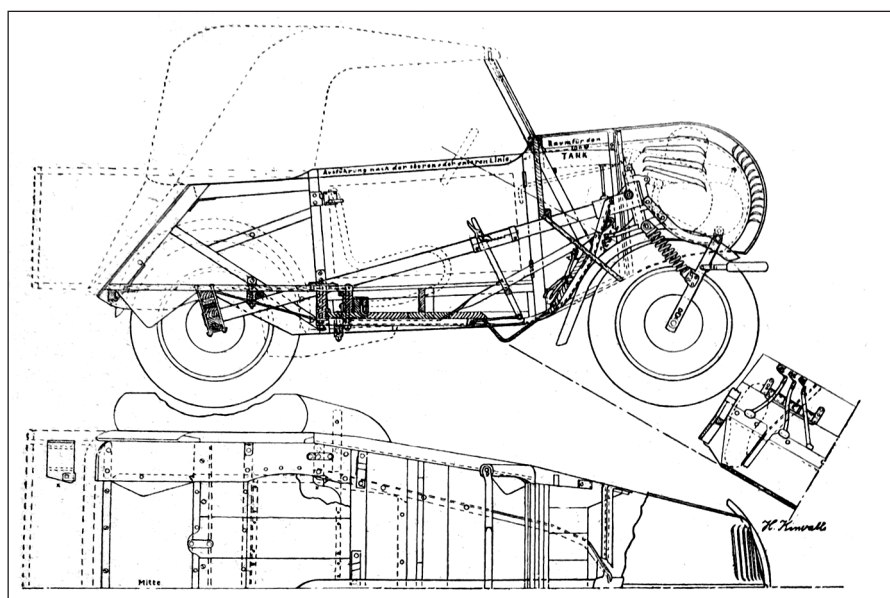

Das Hjaki-Dreirad nach einer Zeichnung des Entwicklers H. Kinvall ¹

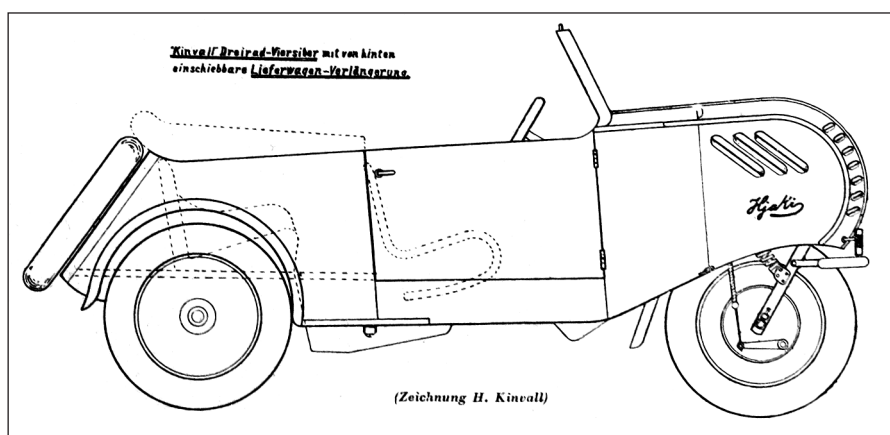

Das Hjaki-Dreirad nach einer Zeichnung des Entwicklers H. Kinvall ¹